

TruckFIT 800

Pompa łopatkowa ze zintegrowanym zaworem wielodrożnym

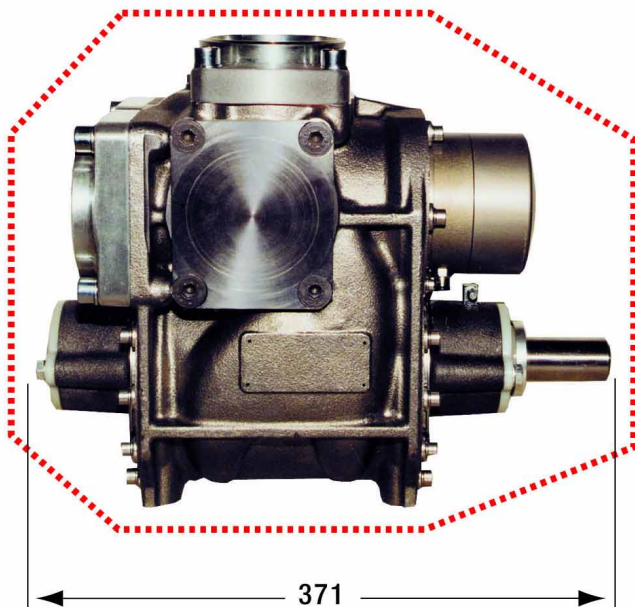

Alfons Haar



Łagodne działanie !

Pompy łopatkowe produkowane przez Alfons Haar zawdzięczają swoje unikatowe cechy - cicha praca i wysoka efektywność - 40-sto letniemu doświadczeniu i komputerowemu wspomaganemu obliczeniom przepływów hydraulicznych.

TruckFIT 800 redukuje zużycie paliwa i emisję spalin do 50 % !

Pasuje do ramy podwozia każdej ciężarówki

Pompa łopatkowa:

- Kompaktowa konstrukcja
- Spust grawitacyjny
- Spust pompy
- Samozaładunek

Wielodrożny zawór jest obsługiwany pneumatycznie, ciągłą kontrolę ciśnienia przepływu zapewnia zawór bypassowy.

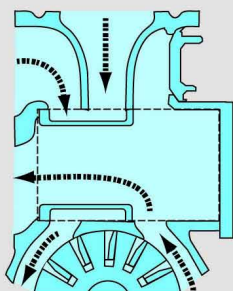
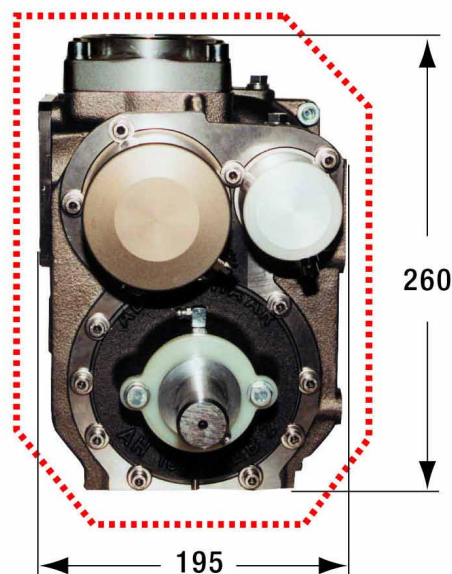

Samozaładowanie

Z naczepy lub z zewnętrznego zbiornika

T=naczepa

TT= autocysterna

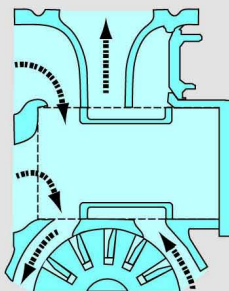

Roźładunek przy użyciu pompy

z cysterny lub naczepy

MU=układ pomiarowy

U=bez pomiaru

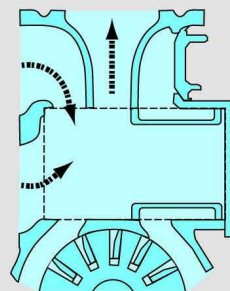

Roźładunek grawitacyjny

z cysterny lub naczepy

S=ssanie

D=wyładunek

TruckFIT 800

Pompa łopatkowa ze zintegrowanym zaworem wielodrożnym



Alfons Haar

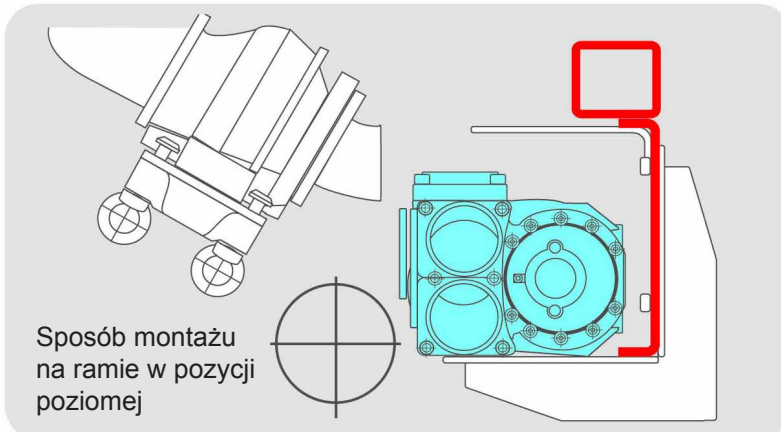
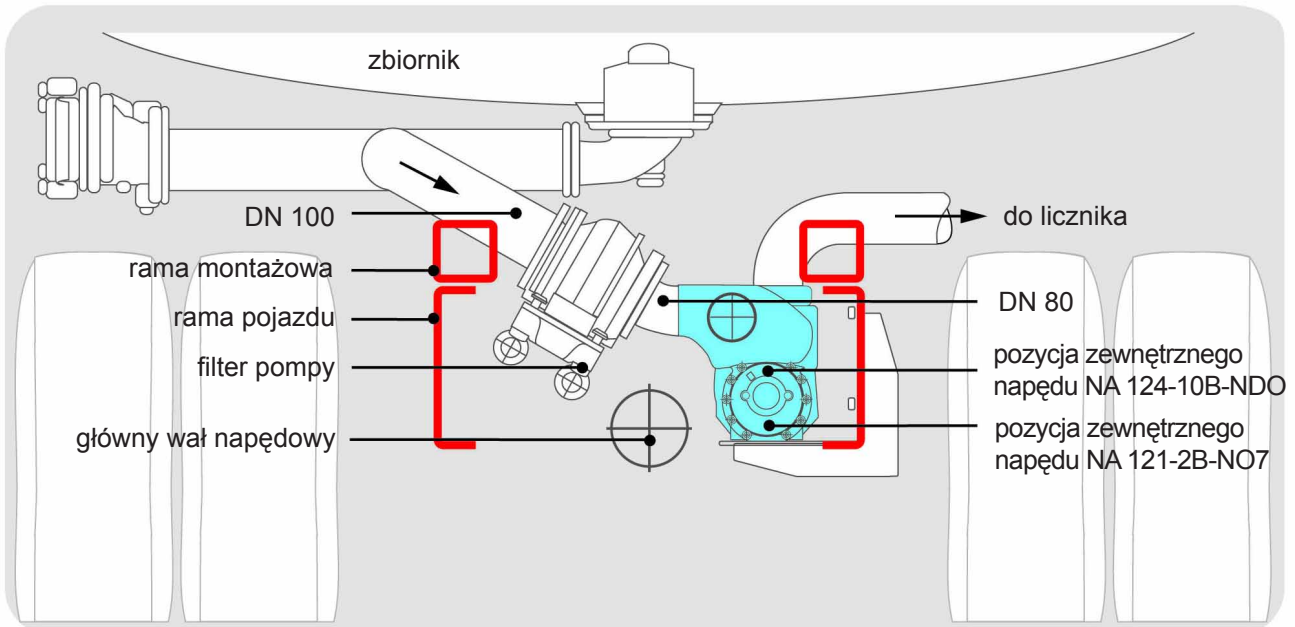

Wykres osiągow TruckFIT

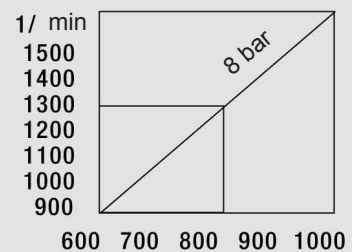

TruckFit może współpracować z układami pomiarowymi PRECIMA 500 - 800



PRECIMA 500
500 l / min
węże mokre

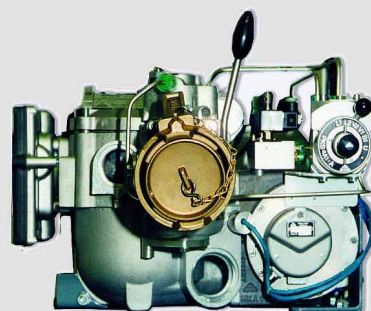

PRECIMA 800
800 l / min
węże mokre