

FPO 80

Pompa łopatkowa



Alfons Haar

Samozasysająca pompa łopatkowa

- wydajność pompy w zależności od wybranego rozmiaru do 1230 l/min przy $\Delta p = 10$ bar

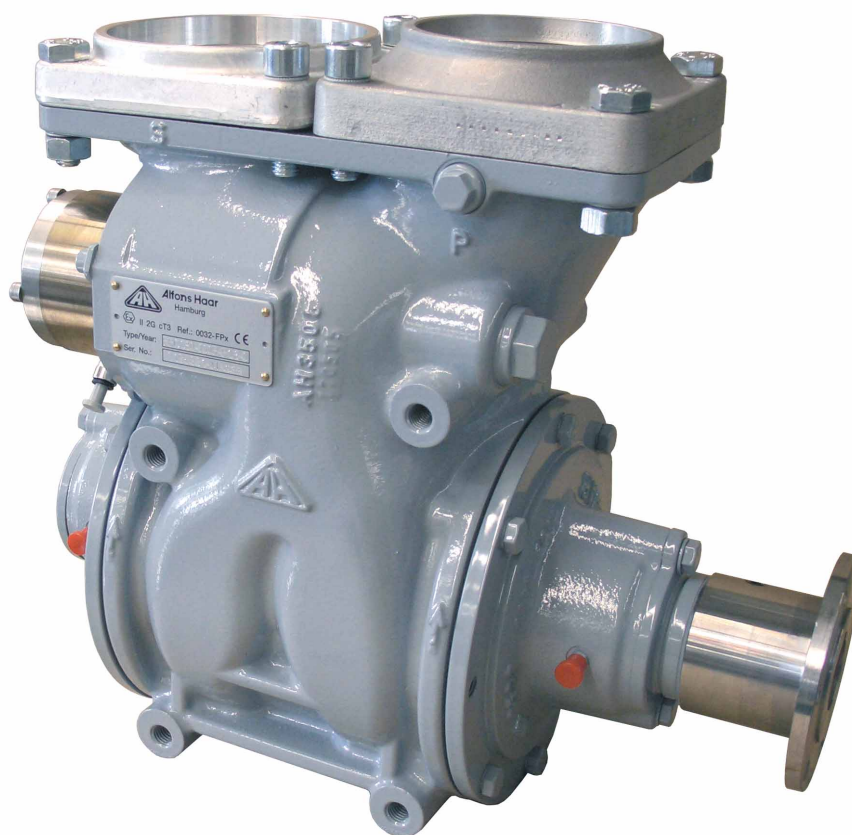

Doskonała z napędem hydraulicznym !

- komputerowo optymalizowany przekrój poprzeczny o zmiennej średnicy (z 4" do 3") zapewniający cichą pracę pompy oraz wysoką wydajność
- duży, zintegrowany pneumatyczny bądź mechaniczny zawór obejściowy
- 4" kołnierze do podłączenia rurociągu strony ssawnej oraz 3" strony ciśnieniowej
- doskonały przedmuch przy zmianie produktu
- wyjątkowa trwałość i prosta obsługa
- PTO lub napęd hydrauliczny

FPO 80

Pompa łopatkowa



FPO... 80-700 -900

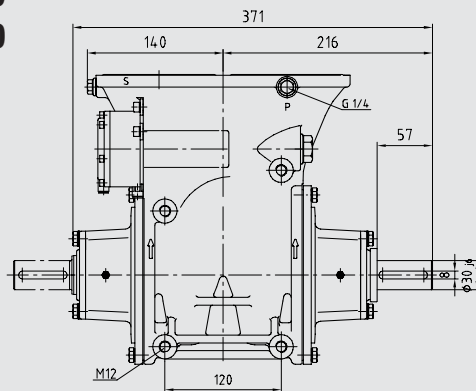

Wymiary

FPO C 80-

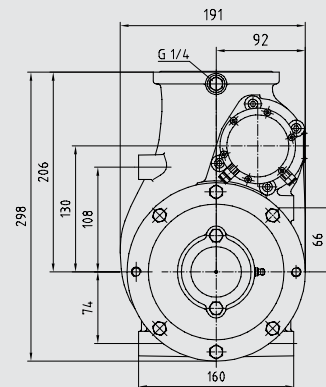

FPO G 80-

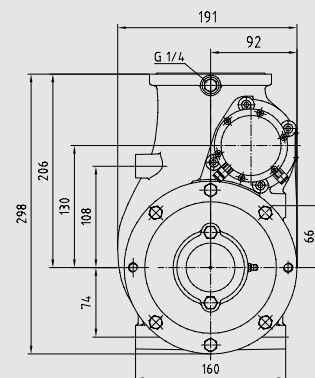
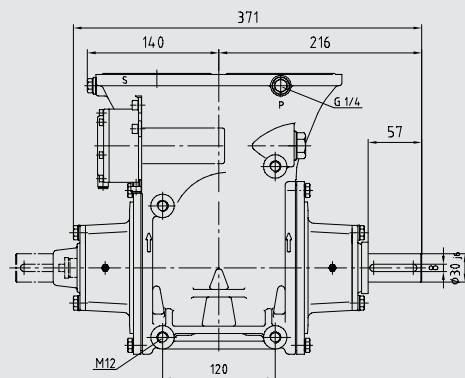

Wydajność przy $\Delta p = 10$ bar

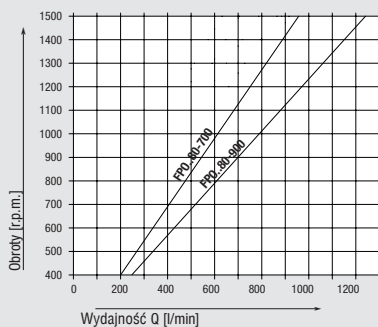

Moc wymagana przy $\Delta p = 10$ bar

Najmniejsza moc wymagana jest dla substancji o małej lepkości (około 12 cSt) jak n.p. benzyna lub olej napędowy

