

FPO 65

Pompa łopatkowa



Alfons Haar

Samozasysająca pompa łopatkowa

- wydajność pompy w zależności od wybranego rozmiaru do 940 l/min przy $\Delta p = 10$ bar

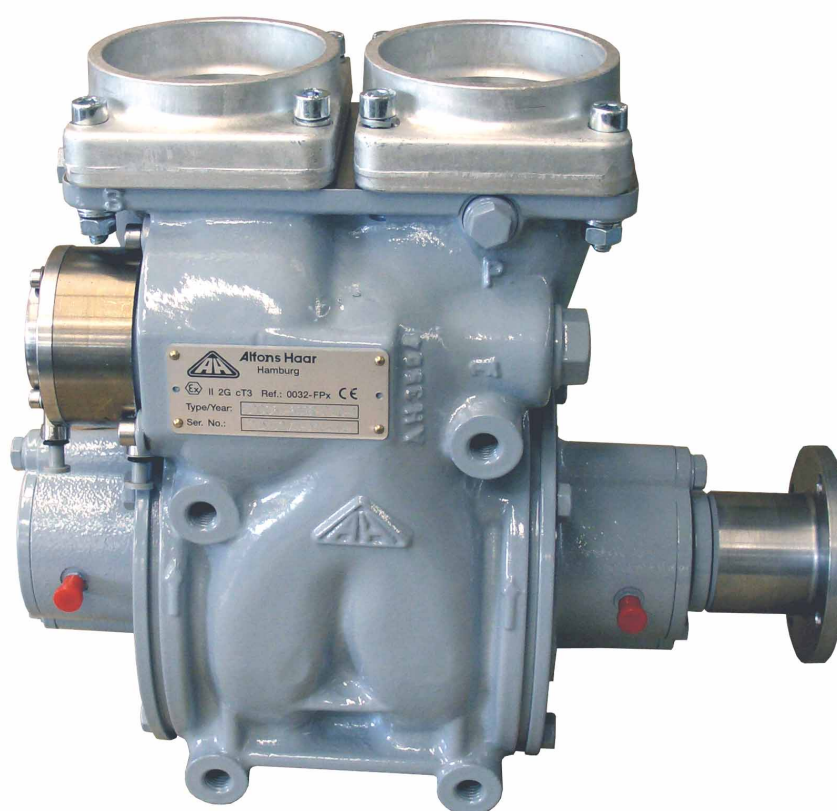

Doskonała z napędem hydraulicznym !

- komputerowo optymalizowany 2 " " przekrój poprzeczny zapewniający cichą pracę pompy oraz wysoką wydajność
- duży zintegrowany pneumatyczny bądź mechaniczny zawór obejściowy
- 2 " " kołnierze do połączenia pompy z instalacją rurową cysterny
- doskonały przedmuch przy zmianie produktu
- wyjątkowa trwałość i prosta obsługa
- PTO lub napęd hydrauliczny

FPO 65

Pompa łopatkowa



FPO... 65-289
-343
-407
-500
-600

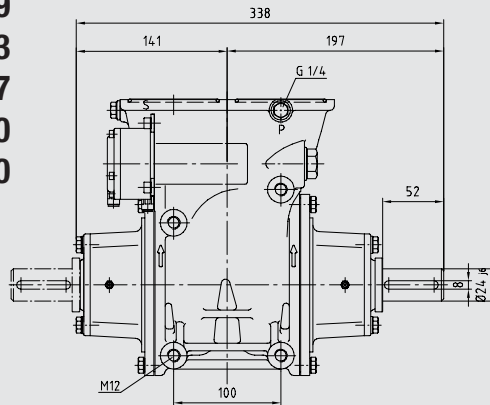

Wymiary

FPO C 65-

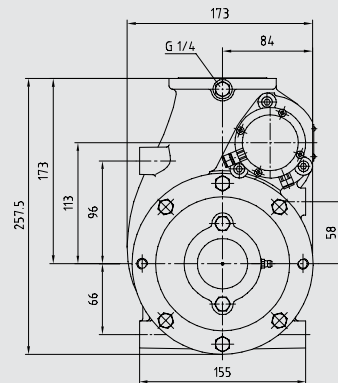

FPO G 65-

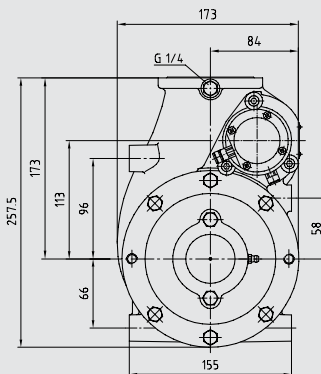
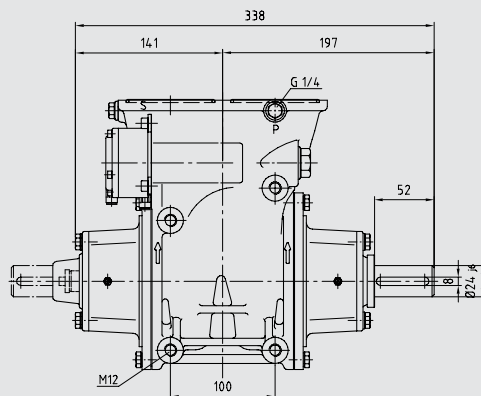

Wydajność przy $\Delta p = 10$ bar

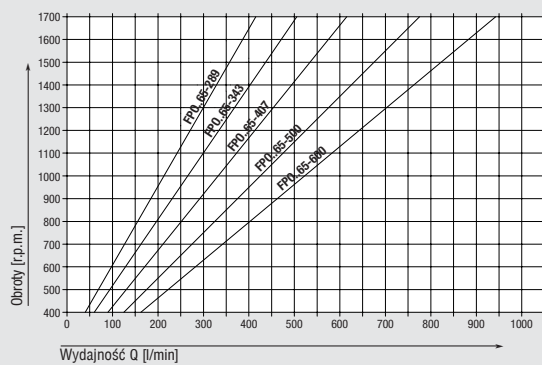

Moc wymagana przy $\Delta p = 10$ bar

Najmniejsza moc wymagana jest dla substancji o małej lepkości (około 12 cSt) jak n.p. benzyna lub olej napędowy

