

**Cmax3 RT1**  
kompresor śrubowy

  
**Alfons Haar**

## Kompletny zestaw - Cmax3 RT1 !



  
DIN EN ISO 9001 :

Cmax3... uznany kompresor do ciśnieniowego rozładunku materiałów sypkich o doskonałych osiągnięciach przy małych wymiarach:

• wydajność 570 do 1060 m<sup>3</sup>/h

- ciśnienie 2.5 bar
- dźwiękoszczelna obudowa
- dowolna konfiguracja chłodnicy
- 4 lata gwarancji !!!  
(pytaj o warunki)

# Cmax3 RT1

kompresor śrubowy



- Kompletny zestaw zawiera wszystkie niezbędne zawory i przyłącza.
- Uchwyt montażowy pozwala na prostą instalację na ramie.
- Obudowy lakierowane wg wymagań klienta.
- Chłodnica powietrza montowana w poziomie lub pionie.

## Dane techniczne: Cmax3 RT1

### Wymiary

Podstawowy zestaw składa się m.in. z:

- chłodnicy oleju
- chłodnicy powietrza
- zaworów zwrotnych oraz nadmiarowych

**Waga** od 270kg

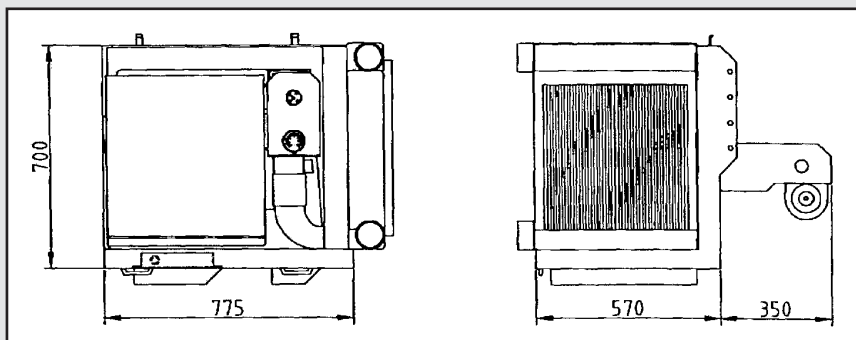

### Zapotrzebowanie Mocy

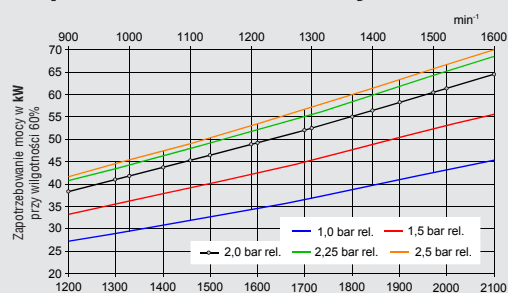

### Wydajność

